

ВИТРИНЫ ХОЛОДИЛЬНЫЕ

СЕРИИ: SC, BC, KC, KBC

РУКОВОДСТВО ПО ЭКСПЛУАТАЦИИ



Изготовитель: *“Koreco”* (Ю. Корея)

ХОТЯ ЭТОТ ДОКУМЕНТ ПОДГОТОВЛЕН С БОЛЬШОЙ ТЩАТЕЛЬНОСТЬЮ, СОТРУДНИКИ И ПРОДАВЦЫ НАШЕЙ КОМПАНИИ НЕ МОГУТ ПРИНЯТЬ НА СЕБЯ КАКУЮ-ЛИБО ОТВЕТСТВЕННОСТЬ, СВЯЗАННУЮ С ЕГО НЕПРАВИЛЬНЫМ ПОНИМАНИЕМ ИЛИ ИСПОЛЬЗОВАНИЕМ (В СЛУЧАЕ ВОЗНИКНОВЕНИЯ СОМНЕНИЙ В ТЕХ ИЛИ ИНЫХ ПОЛОЖЕНИЯХ НАСТОЯЩЕЙ ИНСТРУКЦИИ НЕОБХОДИМО ПРЕКРАТИТЬ ИСПОЛЬЗОВАНИЕ И ОБРАТИТЬСЯ ЗА РАЗЪЯСНЕНИЯМИ К ПРОДАВЦУ).

Содержание.

1. Важные положения и предупреждения	3
2. Описание оборудования	4
3. Техника безопасности	4
4. Рекомендации по защите окружающей среды при выбрасывании оборудования	5
5. Технические характеристики	5
6. Установка	8
7. Эксплуатация	9
8. Очистка оборудования	10
9. Условия гарантии	10
10. Электрическая схема	12

Вы приобрели профессиональную высококачественную витрину фирмы “Koreco” (Южная Корея), сертифицированную на соответствие требованиям директив и нормативов безопасности Европейского сообщества (знак соответствия CE).

Благодарим за Ваш выбор и надеемся, что приобретенное Вами оборудование удовлетворит Ваши запросы и ожидания.

Приглашаем Вас внимательно ознакомиться с инструкцией по эксплуатации перед включением и использованием шкафа-витрины, именуемой в дальнейшем машина или оборудование.

1. Важные положения и предупреждения.

Эта инструкция является составляющей частью Вашей витрины и должна храниться в нормальных условиях. **Обязательно ознакомьте менеджера и персонал, отвечающий за оборудование, с содержанием этой инструкции, при смене персонала не забывайте ознакамливать новых работников с требованиями, содержащимися в этой инструкции (не забывайте выполнять эту просьбу также при передаче этой машины в другую организацию или при повторной установке машины в другом подразделении Вашей организации).**

На момент включения машины Вам следует выделить лицо, ответственное за машину. Наш персонал проведет подробный инструктаж по правилам техники безопасности, корректной эксплуатации машины. Пожалуйста, строго следуйте предписаниям нашего персонала особенно при установке машины - это позволит Вам использовать в дальнейшем машину с наиболее высокой производительностью, позволит избежать выходов машины из строя.

Перед установкой и использованием машины, внимательно изучите все положения этой инструкции. **Игнорирование или невыполнение установок и указаний, содержащихся в этой инструкции, приводит к преждевременным поломкам машины, ее неудовлетворительной работе, аннулированию гарантийных обязательств.**

- Перед проведением процедур, связанных с переустановкой, обслуживанием, очисткой машины, обязательно отключите машину от основной электрической сети.
- В случае если необходима переделка Вашей электрической сети, или Вы не уверены в параметрах электрической сети, Вам следует обратиться к квалифицированному электрику из сервисной службы для проведения соответствующих работ или консультаций.
- Устройство машины, материалы, применяемые при ее изготовлении, позволяют использовать ее на протяжении многих лет без каких-либо затруднений.
- Машина является источником повышенной опасности, неквалифицированное использование машины может привести к тяжелым последствиям: порезам, электрическим травмам.
- Машина предназначена для использования предварительно проинструктированными пользователями, не допускайте неквалифицированный персонал, детей к машине, не позволяйте им играть с ней, разбирать ее.
- Машина предназначена для эксплуатации исключительно в закрытом помещении.

ВНИМАНИЕ!

Эксплуатация витрины может осуществляться вашим персоналом, имеющим соответствующую квалификацию и официально оформленный допуск для работы на электроустановках с напряжением до 1000 В. Данная инструкция не содержит всех требований следующих нормативных документов, обязательных для выполнения персоналом организаций всех форм собственности на территории РФ: ПУЭ (Главгосэнергонадзор 6-е издание), ПЭЭП (Энергонадзор, 5-е издание), ПТБПЭЭП (Госэнергонадзор, 4-е издание), любые последствия не выполнения вашим персоналом требований вышеуказанных нормативных документов лежат на вашей компании. Данная инструкция и оригинал инструкции по эксплуатации являются

составными частями машины и должны находиться в месте установки витрины, доступном для обслуживающего и рабочего персонала.

2. Описание оборудования.

Специально для целей торговли прохладительными напитками спроектированы прилавки с прозрачными дверями серии SC и KBC и прилавки с глухими дверями серии BC и KC. В рамках серий предлагается два модельных ряда:

- с распашными дверями (индекс G в конце названия);
- со сдвижными дверями (индекс SD в конце названия).

При проектировании прилавков был учтен опыт ведущих европейских производителей подобного оборудования.

Во всех моделях используется активное охлаждение за счет воздухоохладителя, расположенного в верхней части камеры. Используются двигатели вентиляторов ЕВМ (ФРТ) для обеспечения повышенной надежности. Система автоматической оттайки максимально упрощает эксплуатацию.

Для контроля и регулировки температуры используется электронный контроллер Dixell (Италия). С целью снижения стоимости корпус шкафов изготовлен из стали с шестислойным коррозионно стойким покрытием безопасным для контакта с пищевыми продуктами. Особенностью предлагаемых шкафов является расположение холодильного агрегата в нижней части шкафа в «ступеньке» видимой при открывании двери.

Отличительные особенности прилавков серий SC, BC, KC, KBC:

- корпус из пищевой эмалированной стали черного цвета;
- все внутренние поверхности (камера) из нержавеющей стали AISI304;
- хромированные полки со свободно регулируемой высотой;
- полки легко извлекаются для простой очистки прилавка изнутри;
- охлаждение с помощью воздухоохладителя;
- высокоэффективная термоизоляция с помощью вспененного циклопентана;
- автоматическое испарение воды, поступающей с цикла автооттайки;
- выдвижной холодильный агрегат для простого обслуживания и очистки;
- дверные замки для полного контроля доступа;
- электронный контроллер с LED индикатором, обеспечивающий работу автоматики и контроль температуры.

3. Техника безопасности.

- Электрические соединения: В интересах безопасности законодательство требует, чтобы монтаж и обслуживания электрооборудования выполнялись компетентными лицами в соответствии с действующими нормами и правилами. Наши монтажники дают гарантию хорошего выполнения работы. Демонтаж электрооборудования следует поручать только квалифицированному электрику.
- При подключении к источнику электрической энергии с помощью вилки и розетки убедитесь в том, что они соответствуют друг другу и что используемый электрический силовой кабель соответствует установленным нормам и правилам. Убедитесь в том, что параметры вашей электрической сети соответствуют параметрам витрины, указанным на информационной табличке на корпусе аппарата.

После размещения оборудования доступ к розетке источника электрической энергии должен оставаться свободным.

НЕ РАЗРЕШАЕТСЯ тянуть за кабель при отключении вилки от розетки.

- Необходимо, чтобы электрооборудование было заземлено в соответствии с правилами техники безопасности.
- Сразу после монтажа проведите краткий осмотр оборудования в соответствии с приведенными ниже указаниями. Если оборудование не действует, то отсоедините его от источника электрической энергии и обратитесь в ближайший центр послепродажного обслуживания. Не разрешается пытаться самостоятельно отремонтировать оборудование.
- **Данное оборудование предназначено для профессионального применения обученным персоналом.** Не разрешайте детям находиться вблизи данного оборудования или играть с ним.
- Не пытайтесь отремонтировать электрооборудование самостоятельно. Все виды ремонта следует поручать техническим специалистам, имеющим соответствующие полномочия, или уполномоченному центру послепродажного обслуживания. В случае неисправности отсоедините неисправное электрооборудование от источника электрической энергии.
- Когда потребуется выбросить данное электрооборудование, сдайте его в центр по сбору рециклируемых отходов.
- Изготовитель не несет никакой ответственности за ущерб, причиненный людям или предметам из-за несоблюдения приведенных выше указаний или из-за вмешательства в какую-либо часть оборудования, или из-за применения запасных частей, не являющихся оригинальными.

Внимательно прочтите следующие предупреждения:

При использовании аппарата необходимо запомнить нижеследующие фундаментальные правила:

- не прикасайтесь к аппарату руками, если они и/или ноги влажные/мокрые;
- не используйте аппарат, если Вы без обуви (босиком);
- запрещается устанавливать аппарат в помещениях с избыточной влажностью, на открытом воздухе;
- запрещается использование просторной одежды, одежды с открытыми воротниками, короткими рукавами во время работы;
- при отключении аппарата из сети не тяните за шнур, аккуратно, не прилагая излишних усилий, выньте вилку из розетки;
- не позволяйте пользоваться аппаратом детям, недееспособным лицам, лицам, находящимся в состоянии алкогольного и наркотического опьянения;
- запрещается блокировка или любой вид переделки датчиков защиты витрины;
- данная инструкция подлежит использованию исключительно с оригиналом инструкции по эксплуатации, содержащейся в упаковке витрины;
- запрещается разбирать витрину, чистить ее до момента полного остывания и отключения от электрической сети;
- используйте только оригинальные запасные части. Несоблюдение этого требования ведет к аннулированию гарантийных обязательств завода-изготовителя.

В случае если в процессе работы Вы заметили какие-либо функциональные неполадки или неправильную работу витрины, немедленно отключите ее от электрической сети. Пожалуйста, не предпринимайте попыток самостоятельно отремонтировать аппарат, немедленно звоните в нашу сервисную службу.

В случае повреждения электрического кабеля обратитесь в сервисную организацию для его замены.

4. Рекомендации по защите окружающей среды при выбрасывании оборудования.

Упаковочные материалы, применяемые в нашем производстве, не загрязняют окружающую среду, являются экологически дружелюбными и допускают рециклирование. Поэтому при выбрасывании упаковочных материалов ими следует распорядиться соответствующим образом. Обратитесь к Вашему дилеру или к компетентным местным властям, которые смогут указать Вам адреса местных предприятий, занимающихся рециклированием, или центров по сбору отходов упаковки. Не выбрасывайте упаковочные материалы или детали упаковки в окружающую среду. В детских руках упаковочные материалы могут привести к удушью, в особенности, пластмассовые пакеты.

Даже когда Вы выбрасываете старое оборудование, делайте это соответствующим образом!

Важно! Доставьте оборудование в местный уполномоченный центр по сбору выбрасываемого электрооборудования. Это позволяет восстановить ощутимое количество ценных материалов.

5. Технические характеристики.

Модель	SC150G	SC250G	SC315G	SC150SD	SC250SD	SC315SD
Габаритные размеры ШхГхВ, мм	602x535x920	920x535x920	602x535x920	1350x535x920	920x535x920	1350x535x920
Объем нетто, л	140	223	335	140	223	335
Температура внутри камеры, °С	0 - +10					
Максимальная температура окружающей среды, °С	32					
Хладагент/г	R134a/130					
Количество циклов оттайки в день	4					
Максимальная продолжительность оттайки, мин	20					
Способ оттайки	Воздухоохладитель					
Подключение к сети	230В/50Гц					
Масса нетто, кг	54	75	95	52	72	91
Максимальная сила тока, А	1,8					
Максимальная мощность, Вт	250					

Модель	BC2100G	BC3100G	BC4100G	BC2100	BC3100	BC4100
Габаритные размеры ШxГxВ, мм	1462x513x860	2002x513x860	2542x513x860	1462x513x860	2002x513x860	2542x513x860
Объем нетто, л	290	460	630	290	460	630
Температура внутри камеры, °С	0 - +10					
Максимальная температура окружающей среды, °С	32					
Хладагент/г	R134a/150	R134a/160	R134a/190	R134a/150	R134a/160	R134a/190
Количество циклов оттайки в день	4					
Максимальная продолжительность оттайки, мин	20					
Способ оттайки	Воздухоохладитель					
Подключение к сети	230В/50Гц					
Масса нетто, кг	100	125	150	89	106	123
Максимальная сила тока, А	1,8		2,5	1,8		2,5
Максимальная мощность, Вт	250		300	250		300

Модель	KC2	KC4	KC6	KBC2G	KBC4G	KBC4SD
Габаритные размеры ШxГxВ, мм	555x590x860	880x590x860	1110x590x860	555x590x860	1110x590x860	1110x590x860
Объем нетто, Кег	2	4	6	2	4	4
Температура внутри камеры, °С	0 - +10					
Максимальная температура окружающей среды, °С	32					
Хладагент/г	R134a/130	R134a/200	R134a/200	R134a/130	R134a/200	R134a/200
Количество циклов оттайки в день	4					
Максимальная продолжительность оттайки, мин	20					
Способ оттайки	Воздухоохладитель					
Подключение к сети	230В/50Гц					
Масса нетто, кг	48	63	70	43	73	73
Максимальная сила тока, А	1,8					
Максимальная мощность, Вт	250					

6. Установка.

- Витрина должна быть установлена в сухом хорошо проветриваемом помещении вдали от легковоспламеняющихся предметов.
- Основание, на котором должна быть установлена витрина, не должно состоять из легковоспламеняющихся материалов.
- Основание, на котором установлена витрина, должно быть ровным. Если витрина не выровнена, то двери не будут плотно закрываться.
- Витрина должна быть установлена вдали от прямых солнечных лучей.
- **После установки витрины дайте ей отстояться не менее 12 часов в выключенном состоянии, чтобы избежать повреждения компрессора.**
- Для достижения оптимальной температуры проследите за тем, чтобы в месте установки витрины было достаточно места для свободной циркуляции воздуха. Минимальное расстояние между стенками аппарата и окружающими предметами должно быть 20см. Если вентиляционные отверстия аппарата заблокированы находящимися рядом предметами или загрязнены, то возможные поломки витрины не покрываются гарантийными обязательствами завода-изготовителя.
- Температура в камере витрины может быть отрегулирована с помощью цифрового контроллера.
- Время выхода на заданную температуру в камере витрины зависит от количества и температуры продуктов в нее загруженных и температуры окружающей среды.

Окружающая среда.

Допустимые значения температуры окружающей среды:

- хранение от -20°C до +70°C,
- эксплуатация от +5°C до 32°C.

Допустимые значения влажности окружающей среды:

- хранение от 10% до 90%,
- эксплуатация от 30% до 90%.

Подключение к электрической сети.

- Проверьте и убедитесь в том, что напряжение электрической сети соответствует напряжению оборудования, указанному на информационной табличке.
- Подключение к электрической сети должно быть выполнено в соответствии с требованиями местных норм по установке. При установке оборудования необходимо строго следовать требованиям действующих на момент установки изделия нормативных документов, регламентирующих подключение и эксплуатацию этого оборудования. Этими документами устанавливается порядок устройства электрической сети в месте установки изделия, подключения к сети. Помимо этого примите к сведению рекомендованный изготовителем порядок установки оборудования.
- Оборудование должно быть размещено так, чтобы розетка электрической сети была легкодоступна, и в случае необходимости можно было бы легко отключить оборудование от электрической сети.
- Эта витрина оборудована воздушной системой охлаждения. Обратите особое внимание на то, чтобы воздушные потоки не были блокированы какими-либо предметами или объектами, расположенными около оборудования (стена, ткань и т.д.).
- Температура входящего потока воздуха не должна быть выше +32°C.
- Запрещается помещать какие-либо посторонние предметы на витрину.

- Установка, обслуживание, осмотр оборудования и подготовка его к работе должны быть произведены высококвалифицированными специалистами. Для подключения к электрической сети оборудование укомплектовано электрическим кабелем, соответствующим государственным нормам (положениям, инструкциям).

ВНИМАНИЕ!

Неправильное подключение оборудования к электрической сети может привести к повреждению витрины. Убедитесь в правильном подключении оборудования к сети питания.



7. Эксплуатация.

При загрузке продуктов в камеру аппарата следите за тем, чтобы не были перекрыты вентиляторы и пути отвода воздуха. Иначе эффективность циркуляции холодного воздуха будет значительно снижена.



- Перед первым включением аппарата проведите тщательную очистку внешних и внутренних поверхностей аппарата раствором слабого детергента в воде. Для очистки используйте мягкую ткань. Затем насухо вытрите поверхность сухой ветошью.
- Подключите аппарат к основной электрической сети. Аппарат начнет работу автоматически.
- Цифровой контроллер заранее запрограммирован на поддержание оптимальной температуры внутри камеры. Для изменения температуры в камере и других настроек воспользуйтесь указаниями ниже.

Контроллер DIXELL XR02CX.



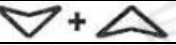

SET	Используется для отображения заданной температуры. В режиме программирования отвечает за выбор параметра и его сохранение.
	Запуск режима оттайки в ручном режиме.
	В режиме программирования используется для выбора параметра. Отвечает за увеличение значения выбранного параметра.
 AUX	В режиме программирования используется для выбора параметра. Отвечает за уменьшение значения выбранного параметра.

Комбинации клавиш.

	Блокировка и разблокировка клавиатуры контроллера.
SET + 	Вход в режим программирования.
SET + 	Возврат в режим отображения температуры внутри камеры витрины.

Индикация.

Индикация	Режим	Описание
	Горит	Компрессор работает
	Мигает	Аппарат находится в режиме задержки
	Горит	Аппарат находится в режиме оттайки
	Мигает	Активирован процесс конденсации
°C	Горит	Активирована соответствующая единица измерения
	Мигает	Активирован режим программирования
°F	Горит	Активирована соответствующая единица измерения
	Мигает	Активирован режим программирования

Отображение заданной температуры на дисплее.

1. Для отображения заданной температуры однократно нажмите кнопку «SET».

Изменение температуры.

1. Нажмите и удерживайте в течение 2-х секунд кнопку «SET».
2. На дисплее отобразится заданное значение температуры. Индикация «°C» или «°F» будет мигать.
3. Для изменения значения температуры воспользуйтесь стрелками.
4. Для сохранения нового значения температуры снова нажмите кнопку «SET» либо подождите 10 секунд.

Активация режима оттайки (только для XR02CX).

1. Для запуска оттайки нажмите и удерживайте в течение 2-х секунд кнопку «».

8. Очистка и обслуживание оборудования.

ВНИМАНИЕ!

Перед проведением любых процедур, связанных с мойкой и очисткой оборудования, отключите аппарат от основной электрической сети и дождитесь ее полного остывания.

- Запрещается использовать для очистки аппарата любые виды органических растворителей, моющих средств, вызывающих коррозию.
- Запрещается использовать для очистки аппарата прямые струи воды, душирующие устройства и т.п.
- Запрещается использовать абразивные материалы для очистки поверхности аппарата.
- Очистку аппарата необходимо производить ежедневно в конце рабочего дня.
- Загрязнения необходимо удалять влажной тканью, смоченной мыльным раствором. После очистки, увлажненные поверхности аппарата необходимо вытереть сухой тканью.
- Не используйте металлически щетки, скребки для очистки поверхности аппарата.
- Еженедельно необходимо проводить очистку конденсатора с использованием пылесоса или щетки. Загрязненный конденсатор приводит к существенному снижению эффективности работы холодильной машины.

9. Условия гарантии.

На Ваше оборудование распространяются гарантийные условия, указанные ниже, действующие один год с момента покупки. Момент покупки определяется по дате, указанной на нашей накладной. Накладная должна быть подписана и заверена печатью нашей организации. Рекомендуется хранить копию этой накладной вместе с инструкцией на изделие. Данная инструкция и копия накладной должна быть предъявлена нашему персоналу перед проведением

любых работ, связанных с установкой, ремонтом, обслуживанием оборудование. Утеря накладной, инструкции влечет за собой аннулирование гарантии.

- Гарантия означает бесплатную замену любых вышедших из строя частей или компонентов оборудования, что вызвано ошибками завода-изготовителя и действиями нашей сервисной организации в период гарантийного срока. Гарантия покрывает исключительно стоимость запасных частей, стоимость доставки запасных частей в пределах Москвы.
- Условия действия гарантийных обязательств, содержатся в настоящей инструкции, кроме этого дополнительно напоминаем Вам их главные положения:
 - оборудование должно быть введено в эксплуатацию представителями нашей организации;
 - обслуживание оборудования должно проводиться представителями нашей организации;
 - оборудование должен эксплуатироваться в соответствии с указаниями настоящей инструкции;
 - Не выполнение этих требований ведет к автоматическому аннулированию всех гарантийных обязательств.
 - Осуществление гарантийного ремонта не продляет гарантийный срок на замененные компоненты.
- Гарантийные обязательства не покрывают стоимости:
 - любых последствий некомпетентных действий Вашего персонала в отношении оборудования вне зависимости от того кем, как и при каких обстоятельствах, они были совершены (это относится в равной степени к самостоятельным попыткам подключения/отключения, обслуживания, нарушениям указаний содержащихся в настоящей инструкции);
 - частей и компонентов оборудования, подвергшихся механическому разрушению в процессе транспортировки, перегрузки, эксплуатации оборудования;
 - любых последствий воздействия третьих лиц, детей, животных на отдельные элементы конструкции оборудования, и оборудование в целом;
 - любых работ по ремонту и обслуживанию оборудования, в отношении которого действие гарантии аннулировано;
 - частей и деталей оборудования, износившихся или разрушившихся в результате избыточной нагрузки или естественного износа;
 - прямого или косвенного ущерба, связанного с эксплуатацией оборудования или неправильной установки оборудования.
- Аннулирование гарантии производится на основании заключения нашего персонала о невыполнении Вами условий изложенных выше.
- Оборудование, гарантия на которое аннулирована, может быть отремонтировано нами только после оплаты Вами счета за предполагаемые услуги.

10. Электрическая схема.

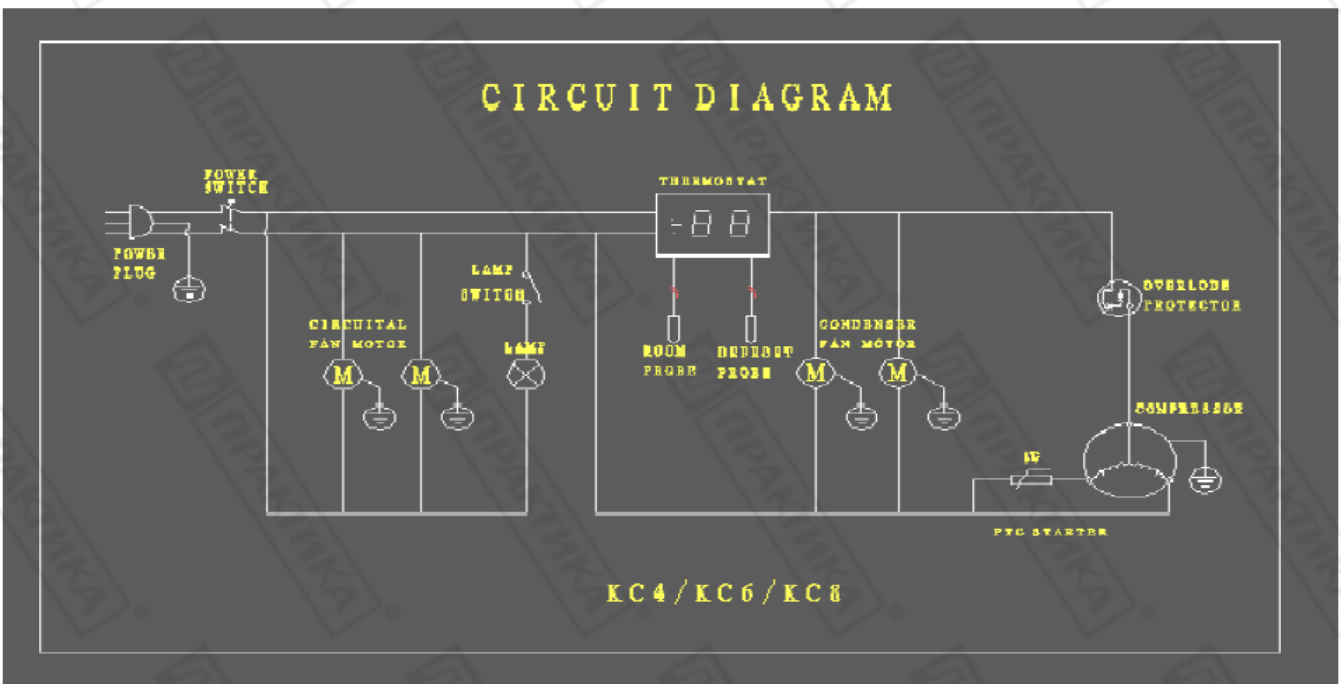
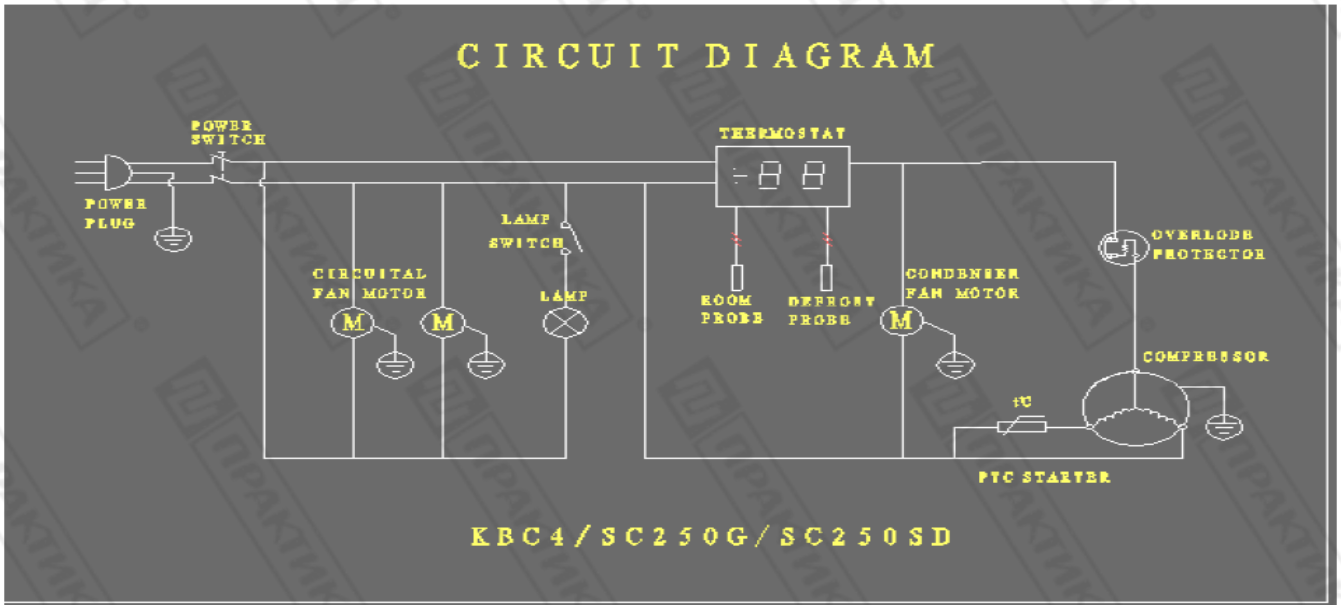

CIRCUIT DIAGRAM

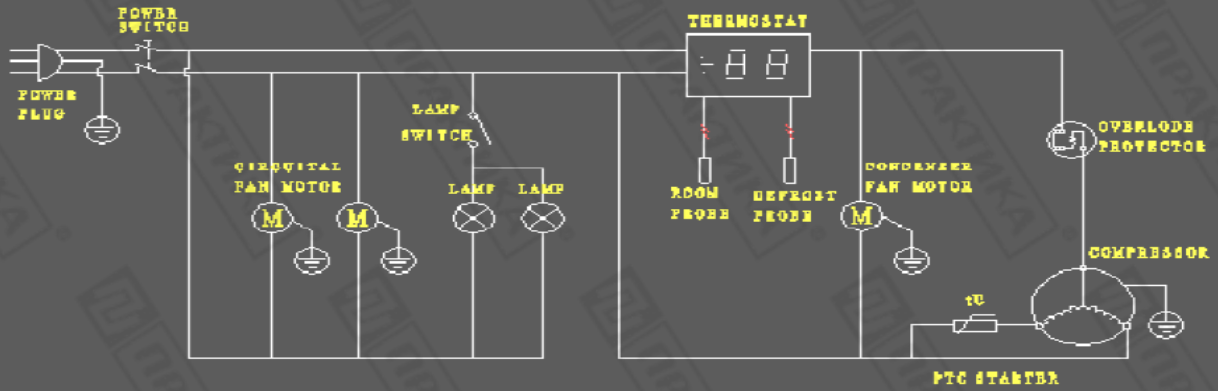

BC2100/BC2100G/BC3100/BC3100G/BC4100/BC4100G

CIRCUIT DIAGRAM

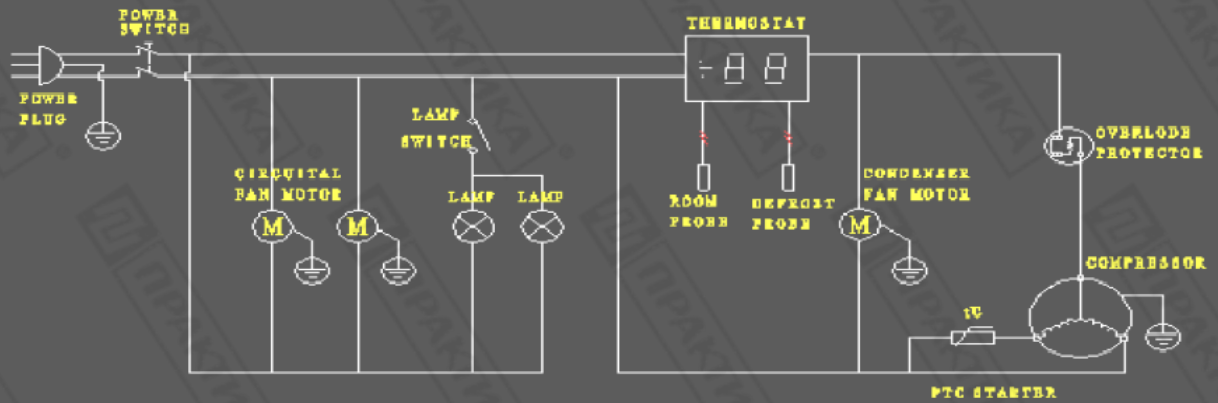

BC2100/BC2100G/BC3100/BC3100G/BC4100/BC4100G